

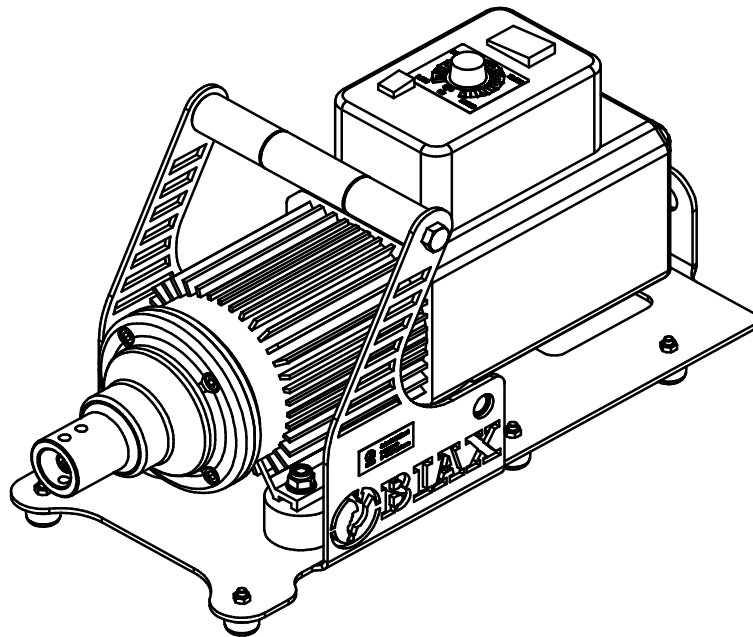

Druckluft- und Elektrowerkzeuge

Ersatzteilliste



Antriebsmaschine für biegsame Wellen MB 50 Z

010 402 271

Schmid & Wezel GmbH & Co. KG

Maschinenfabrik

Maybachstraße 2

D-75433 Maulbronn

Tel +49-(0)7043-102-0

Fax +49-(0)7043-10278

E-Mail: biax-verkauf@biax.de

www.biax.de

MB 50 Z (010 402 271)



Ersatzteilliste

Bild-Nr.	Artikel-Nr.	Artikelbezeichnung	Stück
	010 402 271	Multi-BIAX MB 50 - Z (Nr. 1-12)	
1	001 320 216	Zylinderschraube	4
2	003 014 054	Lagerschild	1
3	003 000 499	Führungshülse	1
4	003 014 056	Abtriebsspindel Z	1
5	003 010 590	Firmenzeichen	1
6	001 608 541	MOTOR MB 50	1
7	003 014 121	Drehzahlskala	1
8	003 014 216	Typenschild	1
9	001 310 006	Scheibe	8
10	007 014 057	Halter vst.	1
10.1	001 304 614	Sechskantmutter	6
10.2	003 014 057	Halter	1
10.3	001 325 928	Sechskantschraube	2
10.4	001 352 203	Gummipuffer	6
10.5	001 300 305	Sechskantmutter	1
10.6	001 352 207	Gummipuffer	1
10.7	003 014 058	Griff	1
11	002 000 379	Gummipuffer	4
12	001 300 306	Sechskantmutter	8
Zubehör, im Lieferumfang enthalten			
	002 000 069	Haltestift	2
	001 326 024	Zylinderschraube	1

MB 50 Z (010 402 271)

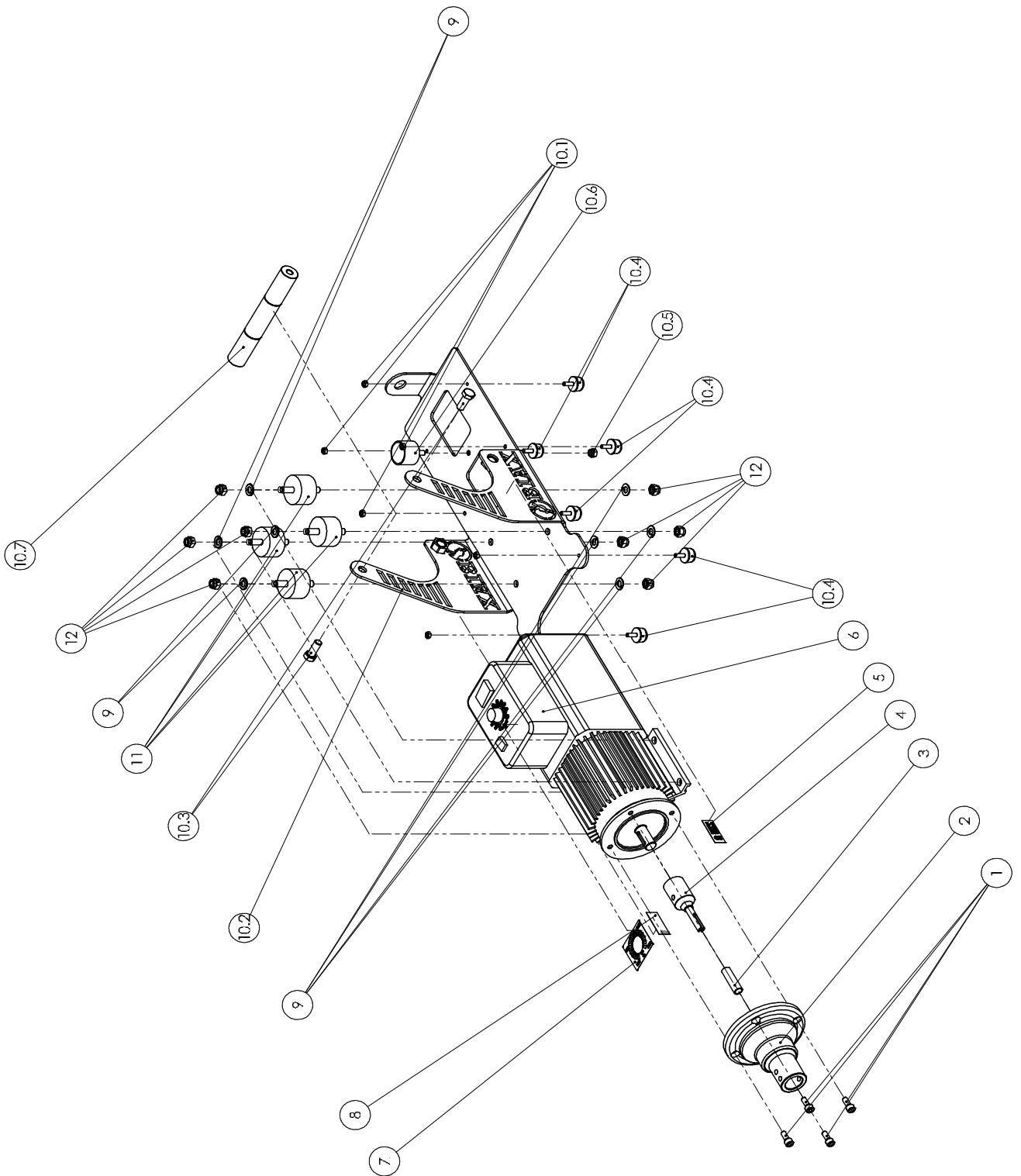

Maßskizze für MB 50 Z - Bestellnr.: 010 402 271

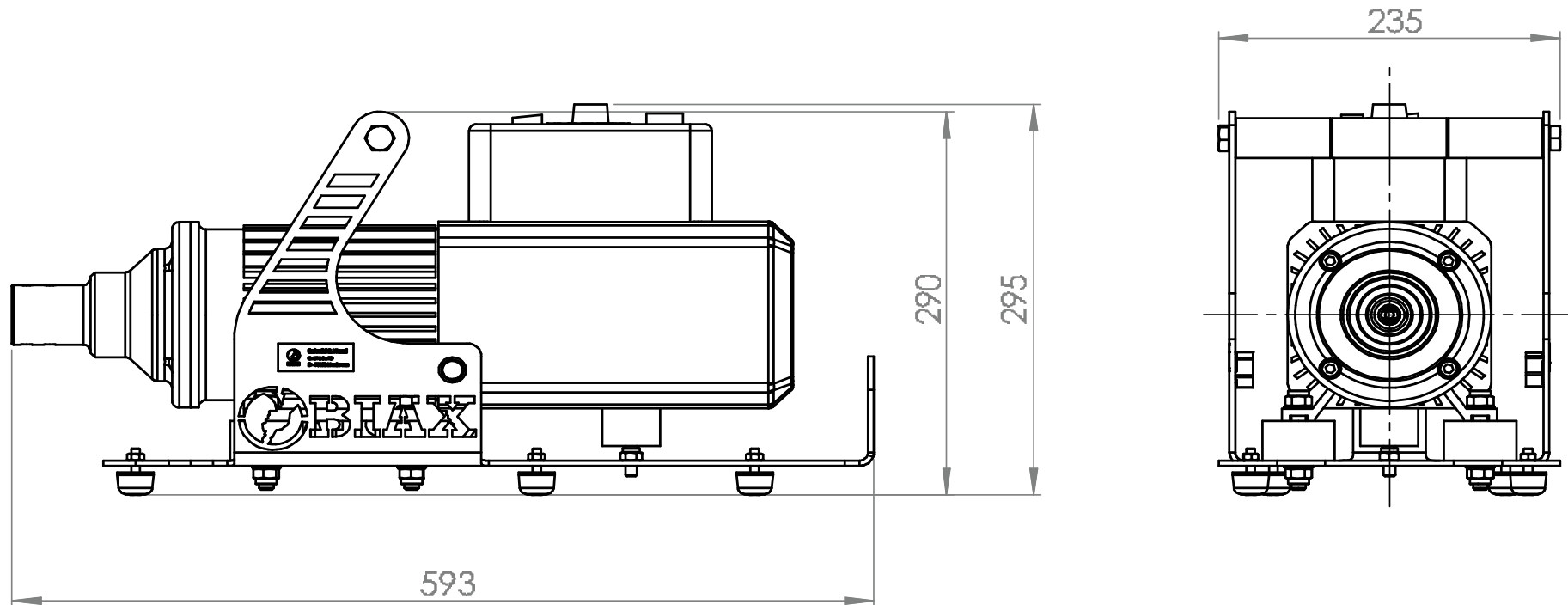

Schmid & Wezel GmbH & Co. KG

Maschinenfabrik

Maybachstraße 2

D-75433 Maulbronn

Tel +49-(0)7043-102-0

Fax +49-(0)7043-10278

E-Mail: biax-verkauf@biax.de

www.biax.de