

**Druckluft- und Elektrowerkzeuge**

## **Ersatzteilliste**

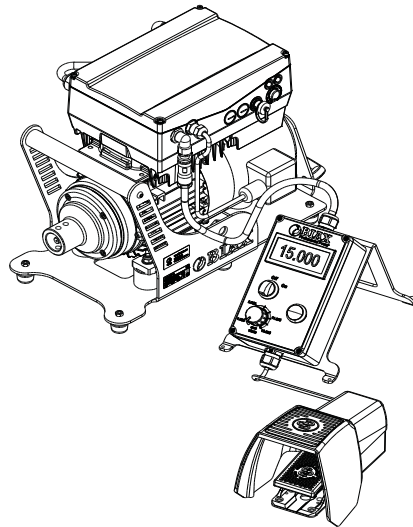

### **Antriebsmaschine für biegsame Wellen MB 50 G**

**010 402 290**

#### **Schmid & Wezel GmbH**

**Maschinenfabrik**

Maybachstraße 2

D-75433 Maulbronn

Tel +49-(0)7043-102-0

Fax +49-(0)7043-10278

E-Mail: [biax-verkauf@biaxefa.com](mailto:biax-verkauf@biaxefa.com)

[www.biax-germany.com](http://www.biax-germany.com)

# Ersatzteilliste

Bild-Nr.	Artikel-Nr.	Artikelbezeichnung	Stück
1	1320247	Zylinderschraube	4
2	3014528	Lagerschild	1
3	1328101	Linsenkopfschraube	2
4	3014198	Abtriebsspindel G	1
5	1321712	Gewindestift	1
6	8015293	Motor kpl.	1
7	1300305	Sechskantmutter	4
8	1320109	Sechskantschraube	2
9	1310003	Scheibe	4
10	3014549	Werkzeughalter	1
11	3014548	Griffrohr mit Gewinde	1
12	1304613	Sechskantmutter	2
13	1320108	Sechskantschraube	5
14	1310005	Scheibe	9
15	1304614	Sechskantmutter	6
16	3014596	Motorhalterung vst.	1
17	1352203	Gummipuffer	6
18	1326512	Senkschraube	2
19	1352208	Gummipuffer	4
20	1373203	U-Griff	1
21	1352209	Gummipuffer	1
22	7015294	Bedieneinheit	1

**Zubehör, IM Lieferumfang enthalten**

23	7014595	Zubehör-Set	1
----	---------	-------------	---

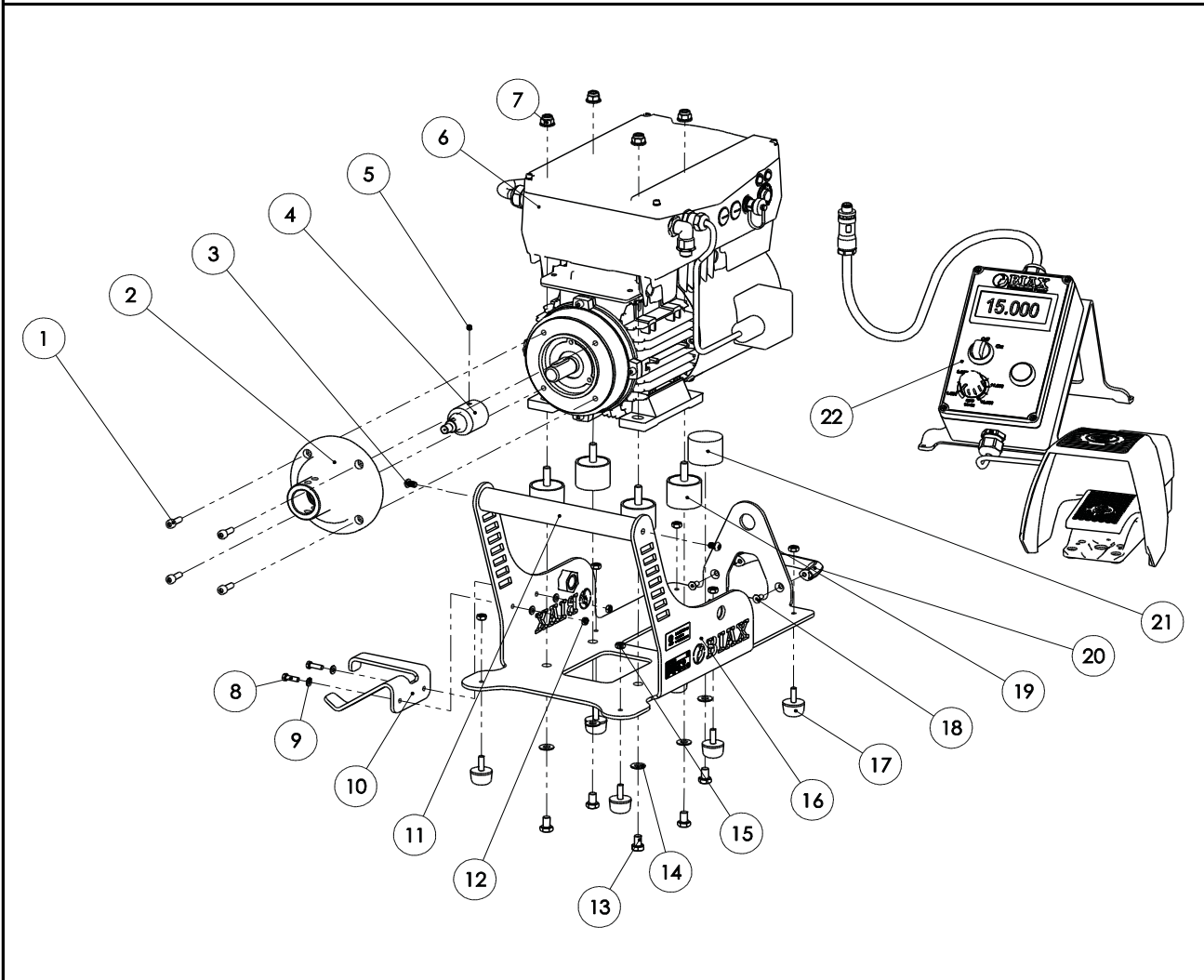

# Motor kpl. (008 015 293)



## Ersatzteilliste

Bild-Nr.	Artikel-Nr.	Artikelbezeichnung	Stück
1	1600623	Einzelader	1
2	1608543	Motor vst.	1
3	1325595	Winkelverschraubung	1
4	1611680	Einbausteckverbinder	1

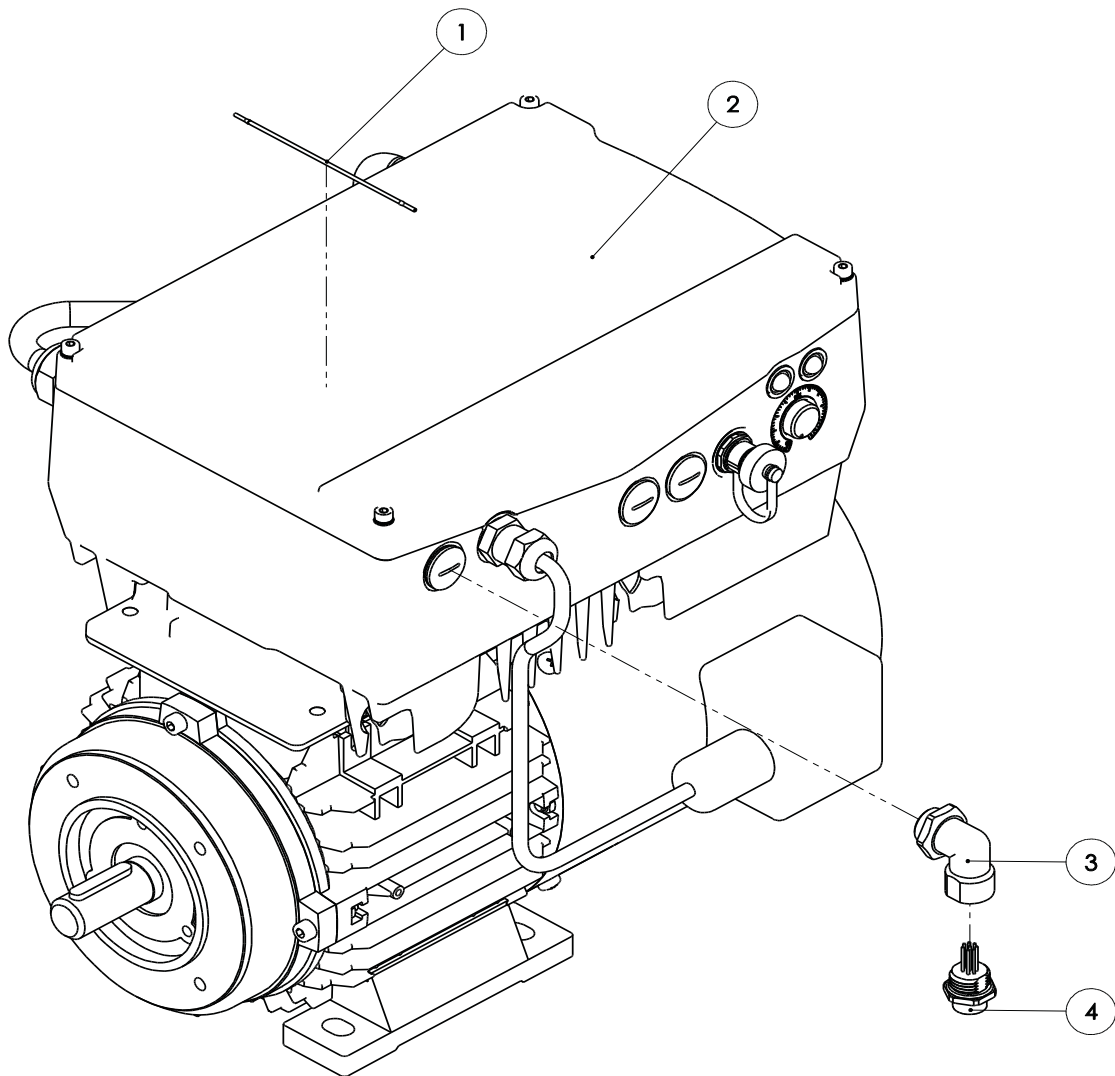

# Ersatzteilliste

Bild-Nr.	Artikel-Nr.	Artikelbezeichnung	Stück
1	1611640	Drehschalter	1
2	1371913	Kabelbinder	2
3	1600623	Einzelader	3
4	2000390	Anzeige	1
5	3014574	Aufkleber	1
6	1320204	Zylinderschraube	4
7	1325574	Gegenmutter	2
8	1325573	Kabelverschraubung	2
9	1601726	Gummischlauchleitung	1
10	1611679	Steckverbinder	1
11	3014573	Halterung	1
12	1611641	Potentiometer	1
13	1611678	Leuchtmelder	1
14	1605028	Klemme	1
15	2000402	Gehäuse	1
16	1310002	Scheibe	4
17	1300003	Sechskantmutter	4
18	1601226	Fußschalter	1
19	1325556	Kabelverschraubung	1
20	1601725	Gummischlauchleitung	1

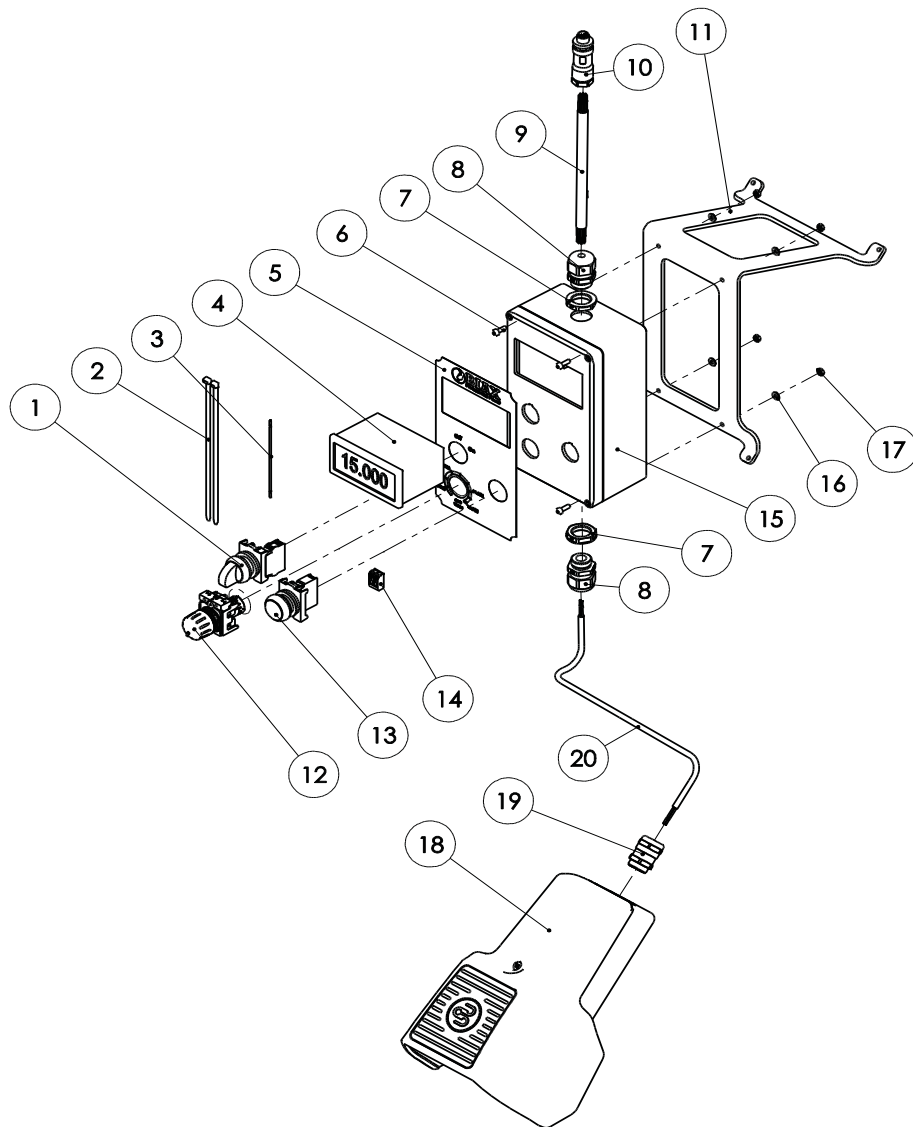

## Maßskizze für MB 50 G - Bestellnr.: 010 402 290

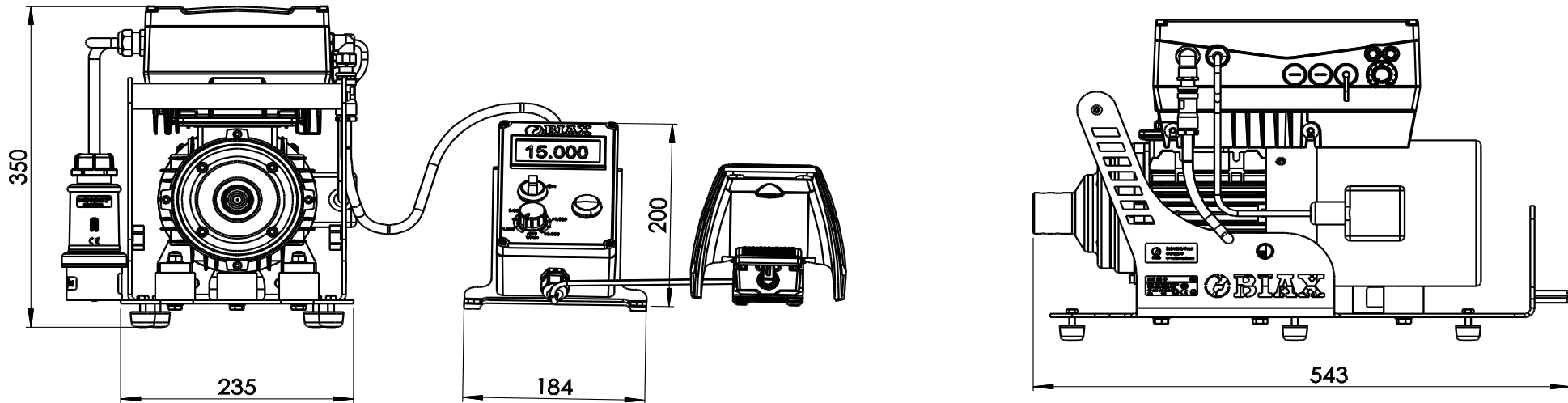

**Schmid & Wezel GmbH**

**Maschinenfabrik**

Maybachstraße 2

D-75433 Maulbronn

Tel +49-(0)7043-102-0

Fax +49-(0)7043-10278

E-Mail: [biax-verkauf@biaxefa.com](mailto:biax-verkauf@biaxefa.com)

[www.biax-germany.com](http://www.biax-germany.com)