

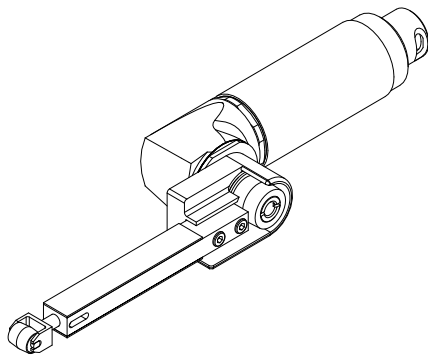

**Druckluft- und Elektrowerkzeuge**

## **Ersatzteilliste**



### **Handbandschleifgerät HB-1527**

**020 014 810**

#### **Schmid & Wezel GmbH & Co**

**Maschinenfabrik**

Maybachstr. 2

D-75433 Maulbronn

Tel +49-(0)7043-102-0

Fax +49-(0)7043-10278

E-Mail: [biax-verkauf@biaxefa.com](mailto:biax-verkauf@biaxefa.com)

[www.biax-germany.com](http://www.biax-germany.com)

## Handbandschleifgerät HB-1527 (020 014 810)



# Ersatzteilliste

Bild-Nr.	Artikel-Nr.	Artikelbezeichnung	Stück
1	150 122 120	Schleifarm 15A-1	1
2	7 006 198	Schleifarmhalter vst. (3 - 6)	1
3	1 320 202	Zylinderschraube	1
4	1 320 211	Zylinderschraube	2
5	3 006 197	Schleifarmhalter	1
6	1 310 003	Scheibe	2
7	7 004 913	Rolle vst.	1
8	3 010 927	Scheibe	1
9	3 004 904	Werkzeugspindel	1
10	1 305 403	Paßfeder	1
11	1 344 312	Dichtring	1
12	3 010 928	Gewinding	1
13	1 342 102	Kugellager 608-Z	1
14	1 317 106	Sicherungsring	1
15	3 003 603	6 Kt.-Mutter	1
16	3 003 606	Beilagscheibe	1
17	7 003 653	Winkelkopf vst. (18 - 22)	1
18	1 305 801	Schmiernippel	1
19	1 342 722	Nadelhülse	1
20	3 003 601	Winkelkopf	1
21	3 003 504	Spannring	1
22	1 313 022	Sprengring	1
23	7 007 274	Spindel vst. (24 - 28)	1
24	7 006 958	Kegelradpaar	1
25	1 342 104	Rillenkugellager 6000ZT	2
26	3 007 275	Bolzen	1
27	3 007 276	Spindel	1
28	3 007 273	Distanzhülse	1
29	7 007 272	Hülse vst.	1
	1 620 516	Schleifband 330 x 15 K120	1
<b>Zubehör, im Lieferumfang enthalten</b>			
	1 365 101	6 Kt.-Stiftschlüssel 3 DIN911	1
	1 365 102	6 Kt.-Stiftschlüssel 4 DIN911	1

# Handbandschleifgerät HB-1527 (020 014 810)

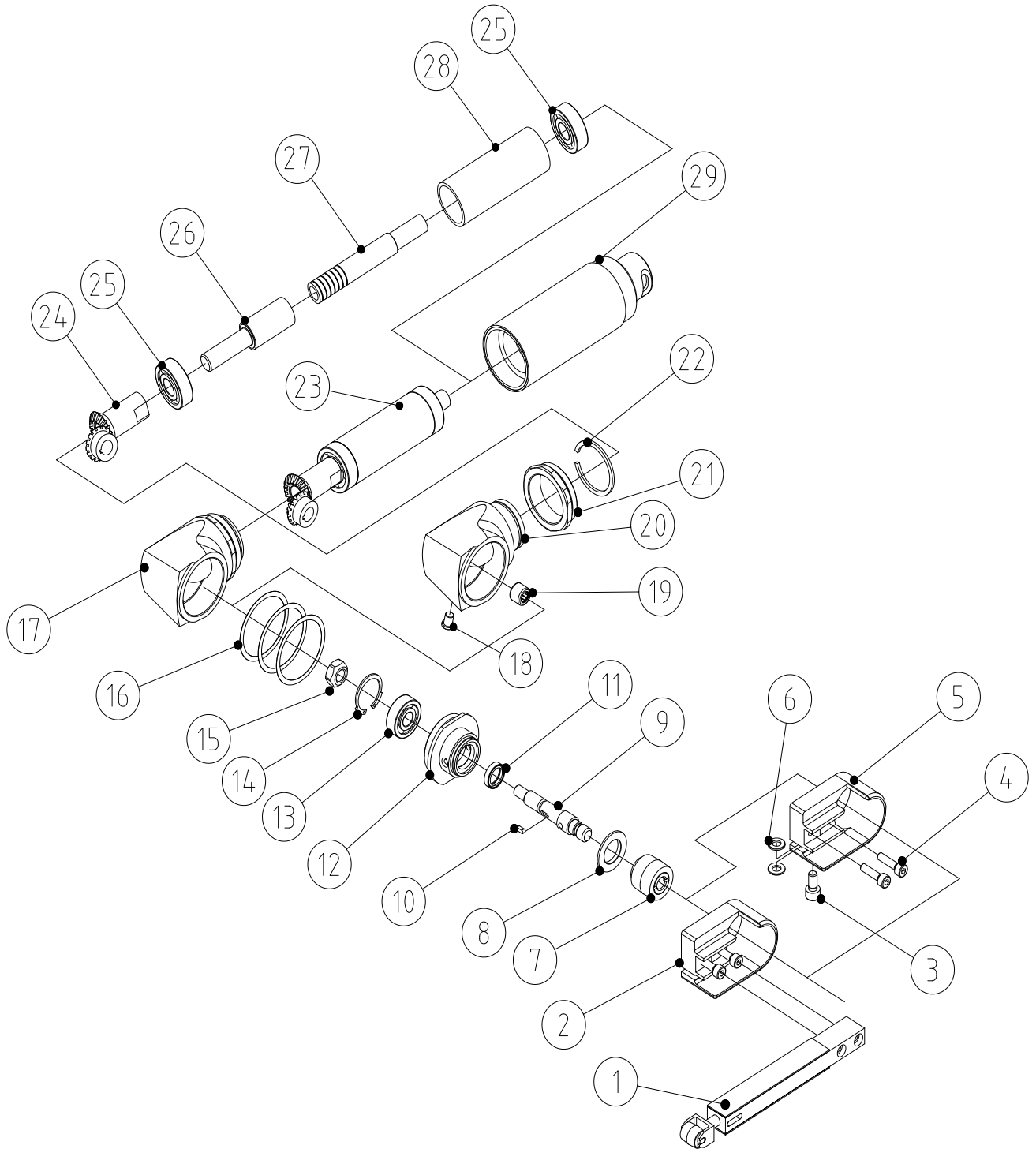

# Maßskizze für Handbandschleifgerät HB-1527 - Bestellnr.: 020 014 810

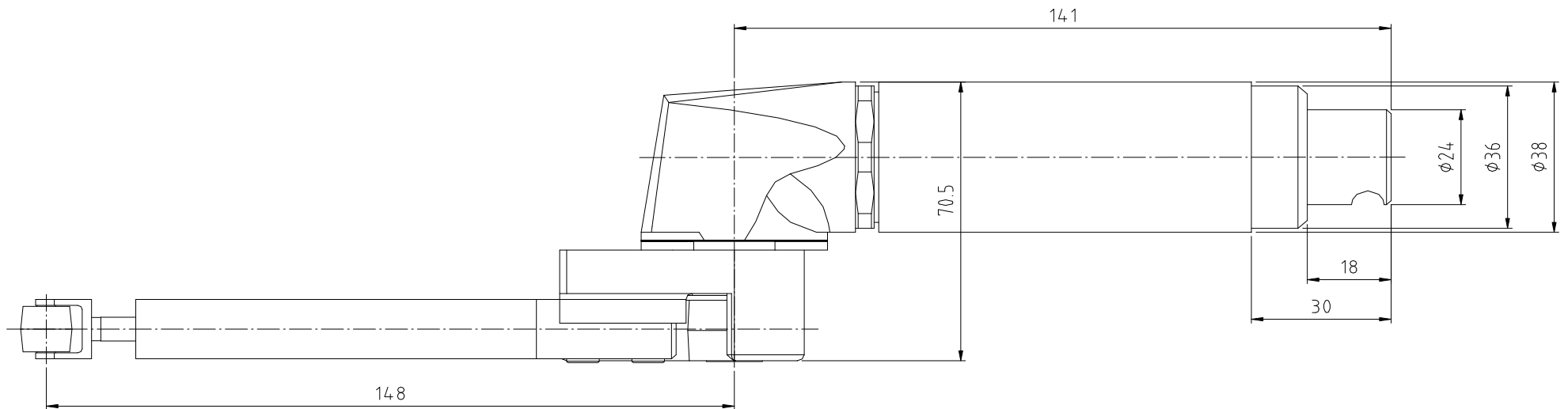

**Schmid & Wezel GmbH & Co**

**Maschinenfabrik**

Maybachstr. 2

D-75433 Maulbronn

Tel +49-(0)7043-102-0

Fax +49-(0)7043-10278

E-Mail: [biax-verkauf@biaxefa.com](mailto:biax-verkauf@biaxefa.com)

[www.biax-germany.com](http://www.biax-germany.com)